

GIGABYTE GAMING 240 ICE / GIGABYTE GAMING 240 Installation Guide

Package Contents / 包裝內容 / 包裝內容 / パッケージ内容 / 패키지 내용물 / पैकेज की सामग्री / สิ่งของภายในกล่อง / Packungsinhalt / Contenido del paquete / Contenu de l'emballage / Содержимое упаковки / Paket içeriği / محتويات العبوة

a		b							
GIGABYTE GAMING 240 ICE / GIGABYTE GAMING 240		12cm fans x 2 12cm 風扇 x 2 12cm 風扇 x 2		12cm ファン x 2 12cm 팬 x 2 12 세미 팬 x 2		พัดลม 12 ซม. x 2 12 cm Lüfter x 2 Ventiladores de 12 cm x 2		Ventilateurs de 12 cm x 2 12 см вентиляторов x 2 12 cm fan x 2	
c		d		e		f		g	
Intel Mounting Bracket	Intel Montageschiene	AMD Mounting Bracket	AMD Montageschiene	Thumbscrew Caps	Daumenschraubenkappen	Fan Screws x 8	Lüfterschrauben x 8	Radiator Screws x 8	Radiator-Schrauben x 8
Intel 安裝支架	Soporte de montaje Intel	AMD 安裝支架	Soporte de montaje AMD	螺帽	tapas de tornillos de mano	風扇螺絲 x 8	Tornillos para ventilador x 8	散熱排螺絲 x 8	Tornillos para radiador x 8
Intel 安裝支架	Support de montage Intel	AMD 安裝支架	Support de montage AMD	螺絲帽	bouchons de vis à main	風扇螺絲 x 8	Vis pour ventilateur x 8	散熱器螺絲 x 8	Vis pour radiateur x 8
Intel マウントブラケット	монтажная скоба Intel	AMD マウントブラケット	монтажная скоба AMD	サムスクリューキャップ	крышки для винтов с ручкой	ファンネジ x 8	винтов для вентилятора x 8	ラジエーターネジ x 8	винта для радиатора x 8
Intel 장착 브래킷	Intel Montaj Braketi	AMD 장착 브래킷	AMD Montaj Braketi	손나사 캡	Başparmak Vida Kapakları	팬 나사 x 8	Fan Vidası x 8	라디에이터 나사 x 8	Radyatör Vidası x 8
Intel माउंटिंग ब्रेकेट	حامل تثبيت إنتل	AMD माउंटिंग ब्रेकेट	AMD تثبيت حامل	थम्बस्क्रू कैप्स	أغطية مسامير بإبهام	फैन स्क्रू x 8	مسامير مروحة x 8	رادياتور स्क्रू x 8	مسامير رادياتور x 8
थाईट Intel		थाईट AMD		ഫാൻറബൻറോബൻമീഹനൻ		സ്ക്രൂയിൽപാൽമ x 8		സ്ക്രൂയിൽമൊന്ന x 8	
h		i		j		k		l	
LGA1851/1700/1200/115x Stud	LGA1851/1700/1200/115x Stift	Intel Backplate	Intel Rückplatte	Thermal Grease	Wärmeleitpaste	AMD Studs x 4	AMD Stift x 4	Washers x 8	Unterlegscheiben x 8
LGA1851/1700/1200/115x 螺柱	Estuche LGA1851/1700/1200/115x	Intel 後背板	Placa trasera de Intel	散熱膏	Pasta térmica	AMD 螺柱 x 4	Estuche AMD x 4	墊圈 x 8	Arandelas x 8
LGA1851/1700/1200/115x 螺柱	Étui LGA1851/1700/1200/115x	Intel 後背板	Plaque arrière Intel	熱導膏	Pâte thermique	AMD 螺柱 x 4	Écrou AMD x 4	墊圈 x 8	Rondelles x 8
LGA1851/1700/1200/115x スタッド	Лоток LGA1851/1700/1200/115x	Intel バックプレート	задняя панель Intel	サーマルグリス	термопаста	AMD スタッド x 4	AMD лоток x 4	ワッシャー x 8	шайбы x 8
LGA1851/1700/1200/115x 스타드	LGA1851/1700/1200/115x Çivisi	Intel 백플레이트	Intel Arka Plaka	서멀 그리스	Termal Macun	AMD 스타드 x 4	AMD Çivisi x 4	와셔 x 8	Yıkayıcılar x 8
LGA1851/1700/1200/115x स्टड	LGA1851/1700/1200/115x دعامة	Intel बैकप्लेट	لوحة خلفية إنتل	थर्मल ग्रीस	معجون حراري	AMD स्टड x 4	AMD x 4 دعامة	واشر x 8	غسالات x 8
ແກນຍືດ LGA1851/1700/1200/115x		ແຜ່ນຮອງດ້ານຫຼັງ Intel		ຈາຣະປິຣະບາຍຄວາມຮ້ອນ		ແກນຍືດ AMD x 4		ແຫວນຮອງ x 8	

Intel LGA1851 / 1700 / 1200 / 115x Socket

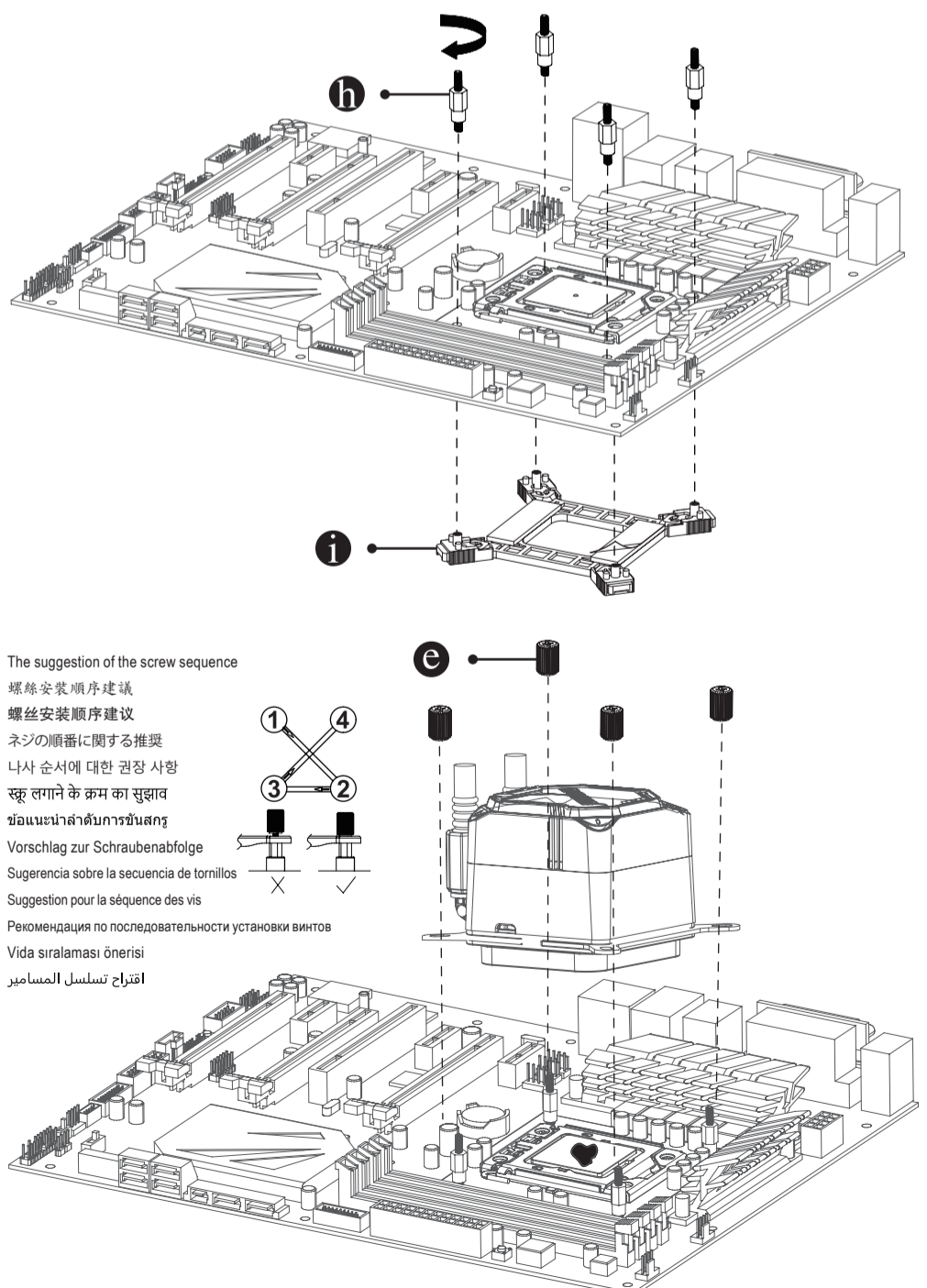
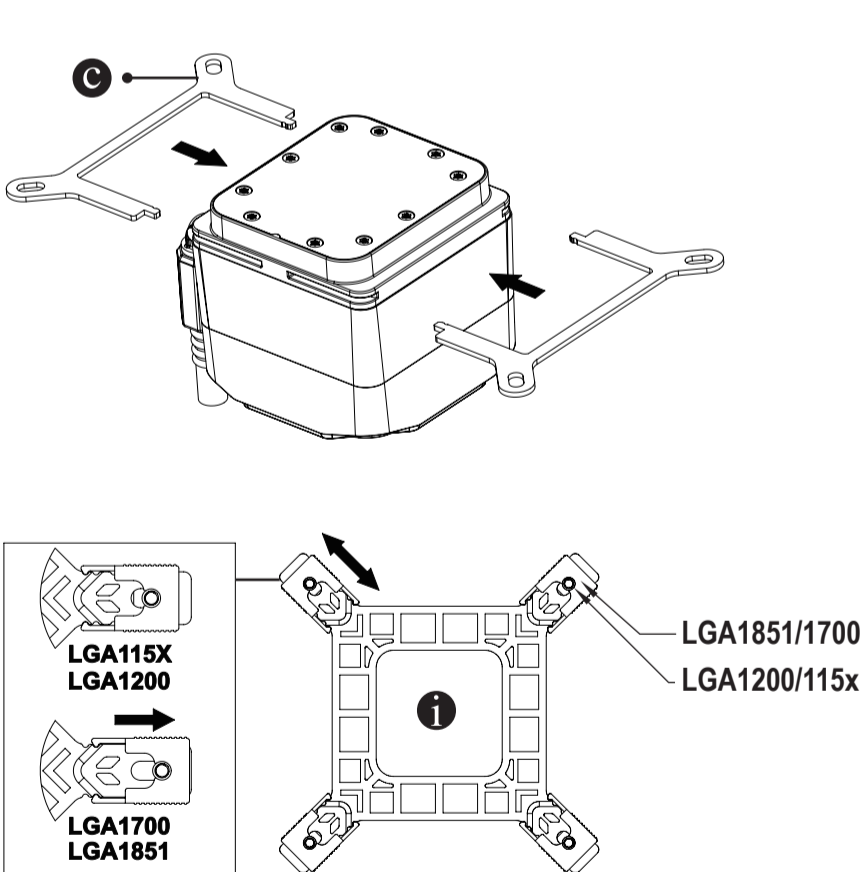

The suggestion of the screw sequence
 螺絲安裝順序建議
 螺絲安裝順序建議
 ネジの順番に関する推奨
 나사 순서에 대한 권장 사항
 स्क्रू लगाने के क्रम का सुझाव
 थိုမေးနာလံင်ကုတ်စက်စက်
 Vorschlag zur Schraubenabfolge
 Sugerencia sobre la secuencia de tornillos
 Suggestion pour la séquence des vis
 Рекомендация по последовательности установки винтов
 Vida sıralaması önerisi
 اقتراح تسلسل المسامير

Notice: Please remove the protect tape before installing
 注意: 安裝前請先撕下保護膜
 注意: 安裝前請先撕下保護膜
 注意: インストール前に保護テープを取り外してください
 주의: 설치 전에 보호 테이프를 제거하십시오.
 सूचना: कृपया इंस्टॉल करने से पहले सुरक्षा टेप हटा दें
 หมายเหตุ: กรุณาเอาเทปป้องกันออกก่อนติดตั้ง
 Hinweis: Bitte entfernen Sie das Schutzband vor der Installation
 Nota: Por favor, retire la cinta protectora antes de la instalación
 Remarque: Veuillez retirer le ruban de protection avant l'installation
 Внимание: Пожалуйста, удалите защитную ленту перед установкой
 Uyarı: Lütfen kurulumdan önce koruyucu bandı çıkarın
 ملاحظة: يرجى إزالة الشريط الواقي قبل التثبيت

AMD AM5 / AM4 Socket

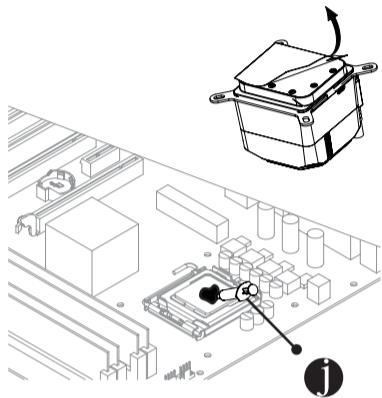
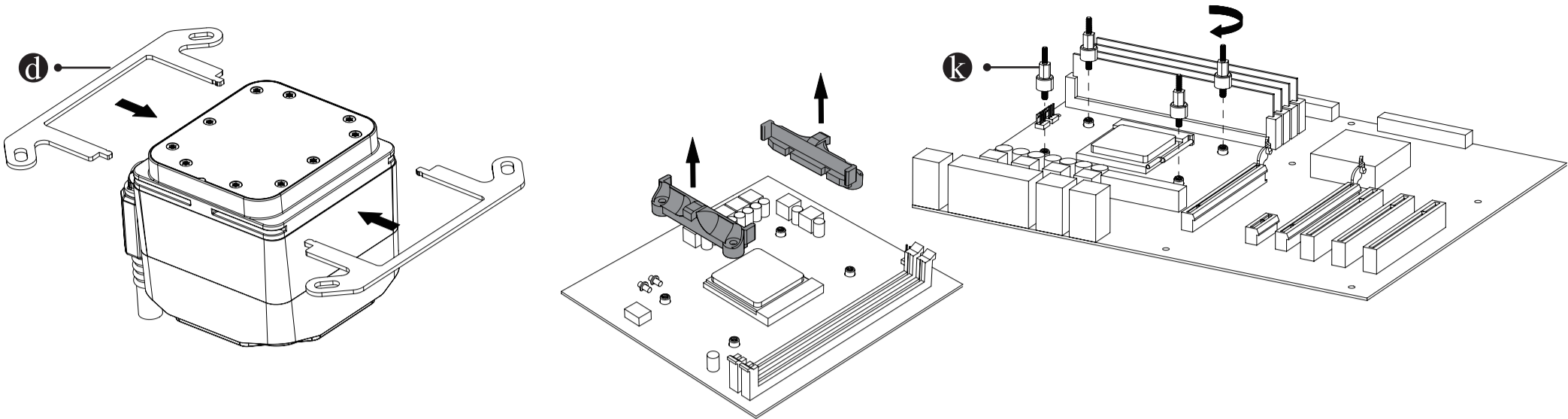

Notice: Please remove the protect tape before installing
 注意: 安裝前請先撕下保護膜
 注意: 安裝前請移除保護膠膜
 注意: インストール前に保護テープを取り外してください
 주의: 설치 전에 보호 테이프를 제거하십시오.
 सूचना: कृपया इंस्टॉल करने से पहले सुरक्षा टेप हटा दें
 หมายเหตุ: กรุณาเอาเทปป้องกันออกก่อนติดตั้ง
 Hinweis: Bitte entfernen Sie das Schutzband vor der Installation
 Nota: Por favor, retire la cinta protectora antes de la instalación
 Remarque: Veuillez retirer le ruban de protection avant l'installation
 Внимание: Пожалуйста, удалите защитную ленту перед установкой
 Uyarı: Lüften kurulumdan önce koruyucu bandı çıkarın
 ملاحظة: يرجى إزالة الشريط الواقي قبل التثبيت

The suggestion of the screw sequence

螺絲安裝順序建議
 螺絲安裝順序建議
 ネジの順番に関する推奨
 나사 순서에 대한 권장 사항
 स्क्रू लगाने के क्रम का सुझाव
 ข้อแนะนำลำดับการขันสกรู
 Vorschlag zur Schraubenabfolge
 Sugerencia sobre la secuencia de tornillos
 Suggestion pour la séquence des vis
 Рекомендация по последовательности установки винтов
 Vida sıralaması önerisi
 اقتراح تسلسل المسامير

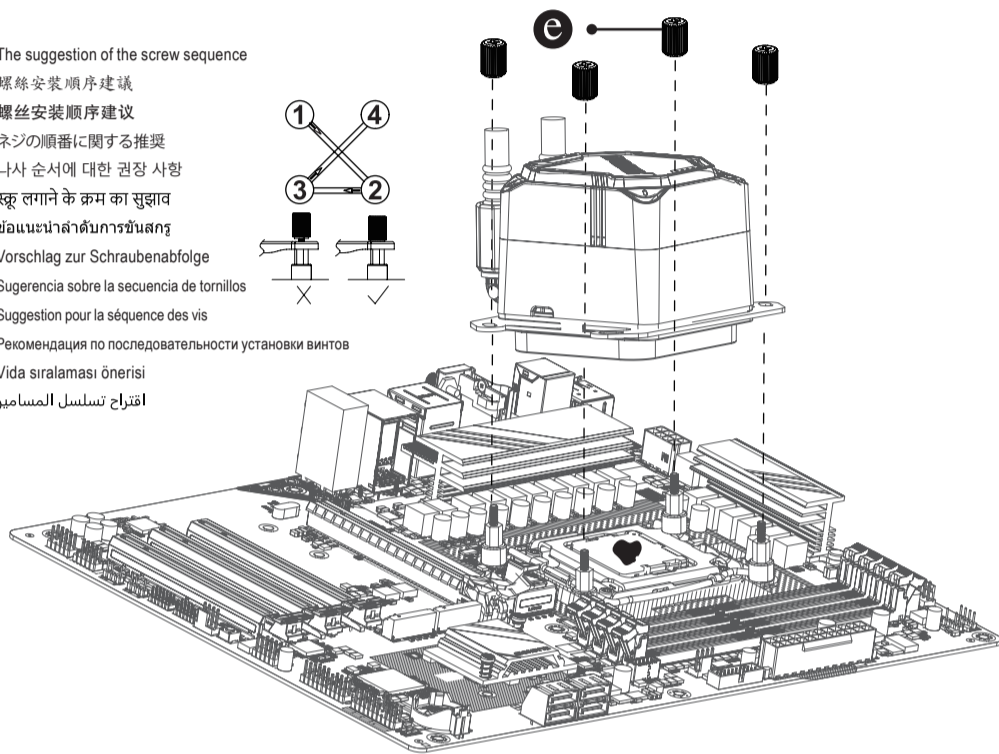
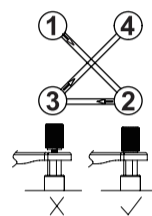

Installation / Cable Connection

Installation / 安裝 / 安裝 / インストール / 설치 / स्थापना / การติดตั้ง / Installation / Instalación / Installation / Установка / Kurulum / التثبيت

Cable Connection / 連接線安裝 / 連接線安裝 / ケーブル接続 / 케이블 연결 / केबल कनेक्शन / การเชื่อมต่อสายเคเบิล / Kabelverbindung / Conexión de cables / Connexion de câbles / Подключение кабеля / Kablo Bağlantısı / الاتصال بالكابل

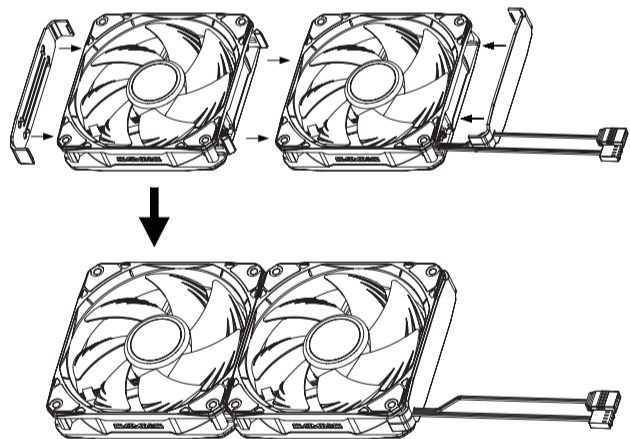

ARGB 連接線 / ARGB 連接線 / ARGB ケーブル / ARGB 케이블 /
 ARGB কেবল / สาย ARGB / ARGB Kabel / Cable ARGB /
 Cable ARGB / ARGB кабель / ARGB kablosu / ARGB كابل

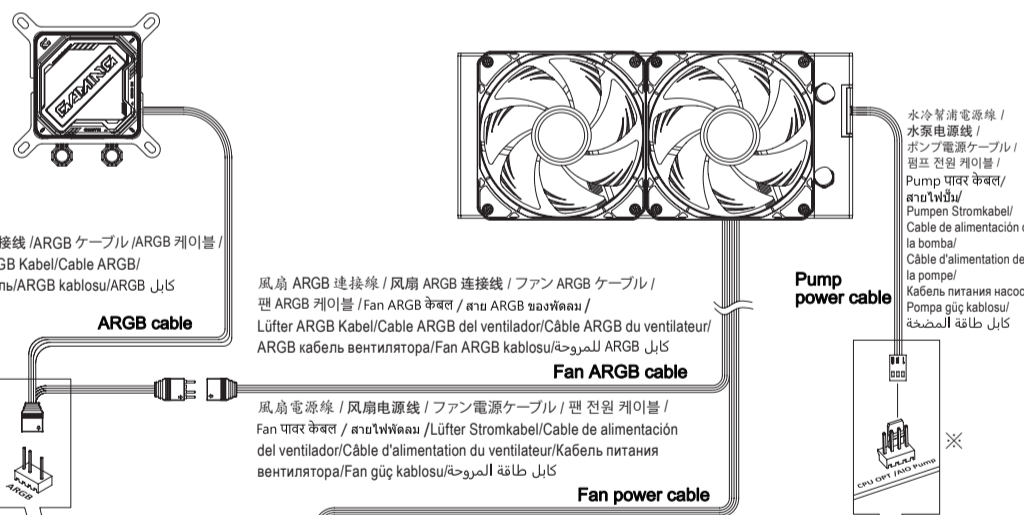

風扇 ARGB 連接線 / 風扇 ARGB 連接線 / ファン ARGB ケーブル /
 팬 ARGB 케이블 / Fan ARGB কেবল / สาย ARGB พวงพัดลม /
 Lüfter ARGB Kabel / Cable ARGB del ventilador / Câble ARGB du ventilateur /
 ARGB кабель вентилятора / Fan ARGB kablosu / المروحة ARGB كابل

風扇電源線 / 風扇電源線 / ファン電源ケーブル / 팬 전원 케이블 /
 Fan 電源線 / สายไฟพัดลม / Lüfter Stromkabel / Cable de alimentación
 del ventilador / Câble d'alimentation du ventilateur / Кабель питания
 вентилятора / Fan güç kablosu / المروحة كابل طاقة

水泵電源線 /
 水泵電源線 /
 水泵電源ケーブル /
 水泵電源ケーブル /
 水泵電源 케이블 /
 Pump 電源線 /
 สายไฟปั๊ม /
 Pumpen Stromkabel /
 Cable de alimentación de
 la bomba /
 Câble d'alimentation de
 la pompe /
 Кабель питания насоса /
 Pompa güç kablosu /
 كابل طاقة المضخة

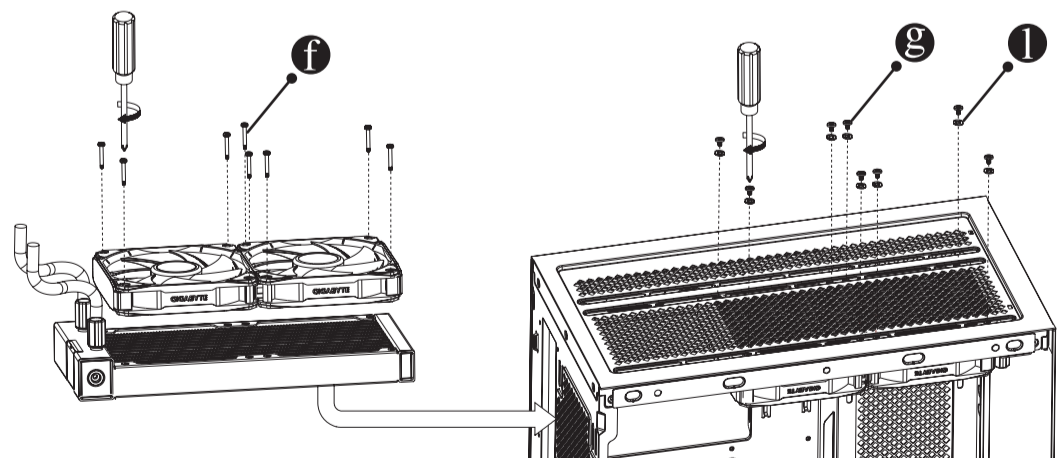

※ Set a fixed max speed of 4500 RPM for optimal cooling. The pump speed is controlled through voltage mode.
 ※ 建議設定固定的最大轉速為 4500 RPM，以保持最佳散熱效果。幫浦轉速透過電壓模式控制。
 ※ 建議設置固定最大轉速 4500 RPM，以保持最佳散熱性能。水泵轉速透過電壓模式控制。
 ※ 最適な冷却のために最大回転数を 4500 RPM に固定します。ポンプの速度は電圧モードで制御されます。
 ※ 최적의 냉각을 위해 최대 속도를 4500 RPM 으로 고정합니다. 펌프 속도는 전압 모드로 제어됩니다.
 ※ इष्टतम शीतलन के लिए अधिकतम गति 4500 RPM पर नियंत्रित करें। पंप की गति वोल्टेज मोड द्वारा नियंत्रित होती है।
 ※ 建議設定固定的最大轉速為 4500 RPM，以保持最佳散熱效果。幫浦轉速透過電壓模式控制。
 ※ Eine feste maximale Drehzahl von 4500 U/min für optimale Kühlung festlegen. Die Pumpengeschwindigkeit wird über den Spannungsmodus gesteuert.
 ※ Establezca una velocidad máxima fija de 4500 RPM para una refrigeración óptima. La velocidad de la bomba se controla mediante el modo de voltaje.
 ※ Réglez une vitesse maximale fixe de 4500 tr/min pour un refroidissement optimal. La vitesse de la pompe est contrôlée via le mode tension.
 ※ Установите фиксированную максимальную скорость 4500 об/мин для оптимального охлаждения. Скорость насоса регулируется в режиме напряжения.
 ※ Optimum soğutma için sabit maksimum hız 4500 RPM olarak ayarlanmalıdır. Pompa hızı voltaj modu ile kontrol edilir.
 ※ قم بتعيين سرعة قفصول ثابتة تبلغ 4500 دورة في الدقيقة لتحقيق التبريد الأمثل. يتم التحكم في سرعة المضخة من خلال الوضع الجهد.

Contact Us

GIGA-BYTE TECHNOLOGY CO., LTD.
 技嘉科技股份有限公司
 Address: No.6, Baoqiang Rd., Xindian Dist., New Taipei City 231
 地址: 新北市231新店區寶強路6號
 TEL: +886-2-8912-4000, FAX: +886-2-8912-4005
 Tech. and Non-Tech. Support (Sales/Marketing): <https://esupport.gigabyte.com>
 WEB address (English): <https://www.gigabyte.com>
 WEB address (Chinese): <https://www.gigabyte.com/tw>

Copyright
 © 2025 GIGA-BYTE TECHNOLOGY CO., LTD. All rights reserved.
 The trademarks mentioned in this manual are legally registered to their respective owners.

Disclaimer
 Information in this manual is protected by copyright laws and is the property of GIGABYTE. Changes to the specifications and features in this manual may be made by GIGABYTE without prior notice. No part of this manual may be reproduced, copied, translated, transmitted, or published in any form or by any means without GIGABYTE's prior written permission. For product-related information, check on our website at: <https://www.gigabyte.com>



GIGABYTE™